



SILAGE PACKAGING MACHINE
УПАКОВОЧНАЯ МАШИНА

VPS 5025



agromaster®

“We know the soil”

www.agromaster.com

VPS 5025 / SILAGE PACKAGING MACHINE / УПАКОВОЧНАЯ МАШИНА**► Paketlenen Ürünler / Packaged Products**

- Corn / Mısır
- Corn Silage / Mısır Silajı
- Beet Pulp / Pancar Küspesi
- Vetch Silage / Fiği Silajı
- Roughage / Kaba Yem
- Pellet / Pelet
- Potato Pulp / Patates Posası
- Fertilizer / Gübre
- Vegetable Waste / Sebze Atık Materyalleri





VPS 5025 / SILAGE PACKAGING MACHINE / УПАКОВОЧНАЯ МАШИНА

AGROMASTER silage packaging machine is able to pack dried/raw products with vacuummed/nonvacuummed. The target weight should be set via machine touch screen.

- With respect to desired package dimensions, the operator can adjust the height of transfer conveyor and sealing unit.
- Through easy to use and understandable screen, you can adjust the desired settings yourself.
- Double sealing line ensures vacuummed bag life time.
- Adjustable transfer conveyor height.
- Each function should be triggered manually with functions on screen to check functionality.
- PLC based high accuracy weighing system.
- Optional bag closing functionality such as sewing machine, metal crimp.
- Automatic feeding conveyor.
- Premixing and storage bunker.
- Led lights.

Упаковочная машина Емпак предназначена для упаковки всех видов сухих и влажных продуктов, является устройством, которое может упаковать продукт вакуумом и без вакуума, в любом весе.

- В зависимости, от желания регулируя размер пакетов конвейером, регулирующим высоту пакетов и системой сварки можете облегчить дело, а также обеспечить свежесть продуктов и работу укладки принести в удобное положение.
- Благодаря удобному пользованию и понятному экрану можете регулировать любой стандарт.
- Благодаря парной системе склеивания вакуум защищен в максимальном уровне.
- Благодаря конвейеру, регулирующем высоту, можете использовать пакеты разных размеров.
- Благодаря свойству ручного пользования в начале и в конце процесса упаковки в отдельности можно контролировать каждую деталь устройства.
- Весовой процесс осуществляется с высокой точностью.
- По желанию может производиться с помощью швейной машины, с помощью клея, а также с помощью с металлическим зажимом.
- Существует блок автоматического энергетического обеспечения с двойной скоростью (замыканием).
- Существуют камеры предварительного смешивания и питания.
- Существует LED-освещение.



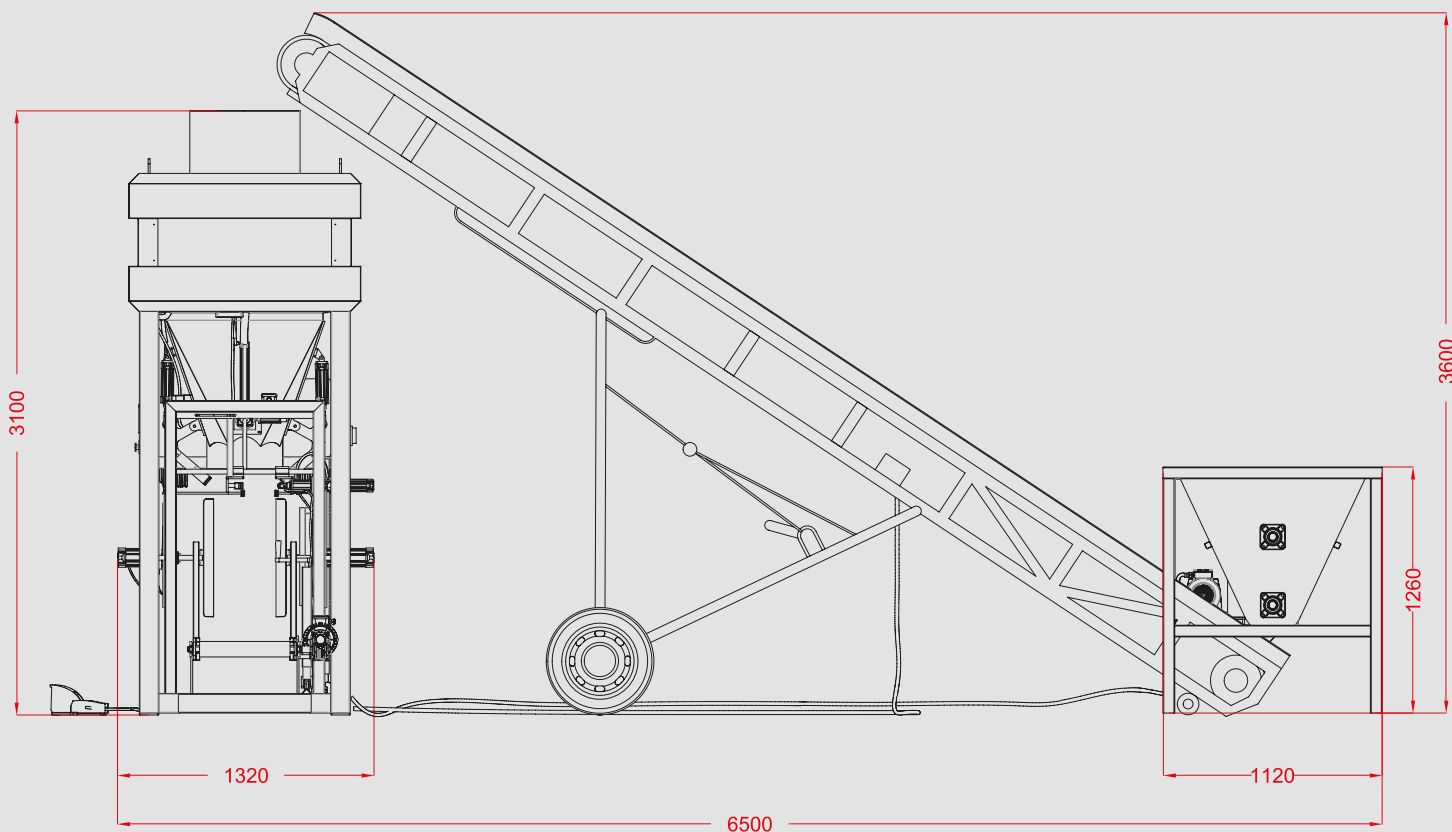

Technical Specifications*	VPS5025
Power Consumption	9 Kwh (380V-50hZ)
Air Consumption	230 L/Min. 6 Bar
Vacuum Power	1.1 Kw Filtered Vacuum
Filling Weight Range	25-50 kg
Filling Accuracy	+/- 150 gr
Product Supply System	1,1 Kw Two Speed Automatic Band
Capacity	9 H (50 kg) - 4.5 H (25 kg)

* Manufacturer reserves rights to change them without notice.



agromaster®



🏠 Buyukkayacik Mahallesi Org. San. Bolgesi Evrenkoy Cad. No:32 • Selcuklu/Konya/TURKEY

☎ +90 332 235 64 23

✉ info@agromaster.com

🌐 www.agromaster.com